

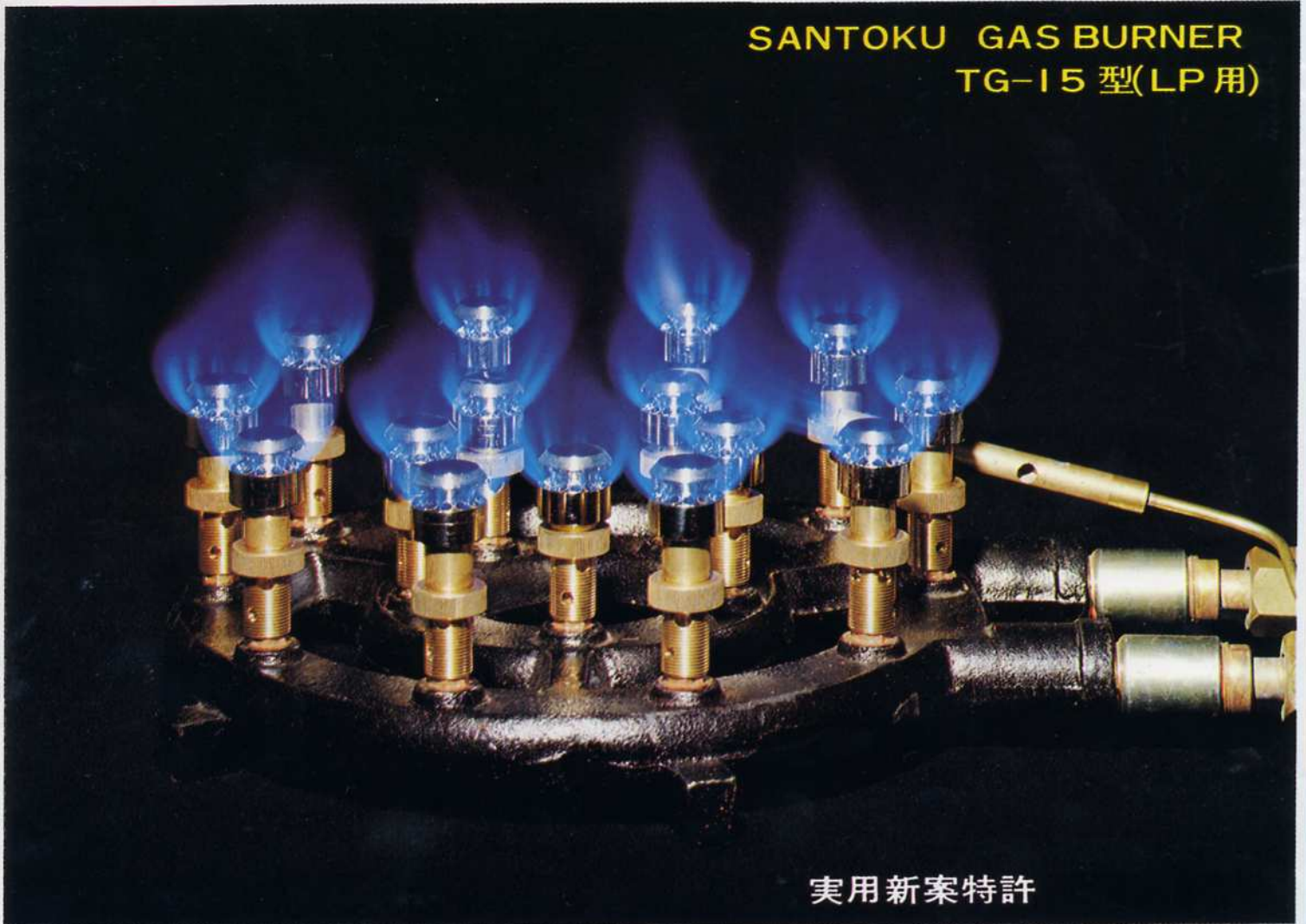

# サントク

# TG-型 各種ガスバーナー

SANTOKU GAS BURNER  
TG-15 型(LP用)



実用新案特許

## 特 長

- ★本バーナーは、従来のバーナーに比べてノズルの肉厚が厚く耐熱に強く耐久性抜群です。
- ★本バーナーは、炎がソフトな感じで火力は従来のものを凌ぐ強力なバーナーで営業用として最高のものです。
- ★本バーナーは、当社技術陣の開発に依り従来の煮こぼれ等の解消と燃焼ガスによる危険性は全くなく特殊設計製作されたバーナーです。
- ★その他レンジ用、釜土用等用途は広範囲に御使用出来ます。

◎御発注の際はバーナーの型式及使用ガスの種類をお知らせ下さい。

バーナー比較表

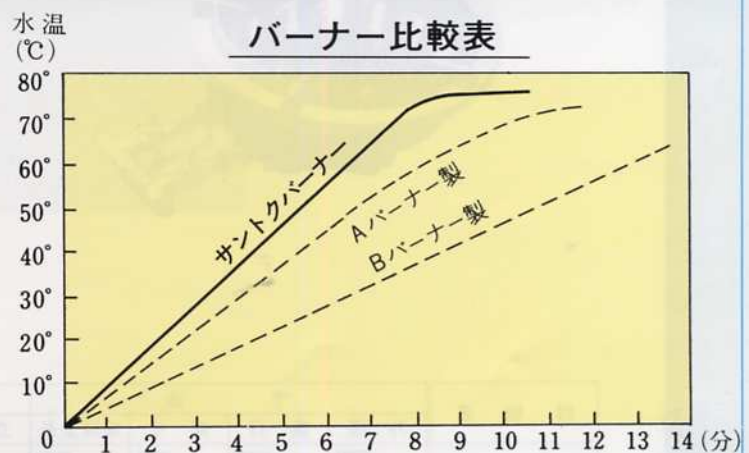

実用新案特許第1015061号  
 “ 第71122号  
 “ 第6505号  
 意匠登録第25291号  
 “ 第3086号



製造発売元

## 東京サントク株式会社

東京・桑名



TG-4

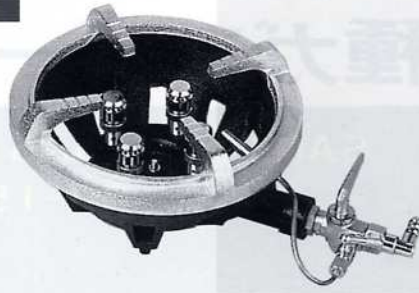

TG-9J

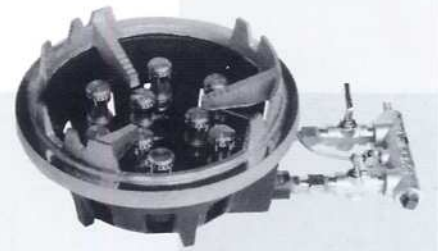

TG-9



TG-12J



TG-12

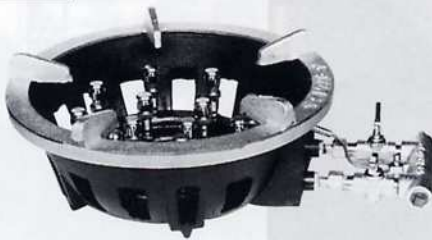

TG-15J



TG-15



部品名称図

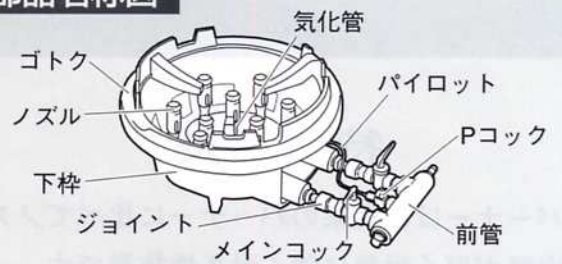

器種名		寸法				ゴトク			13A		LP	
		外径 mm	奥行 mm	高さ mm	本体全長 mm	立	平	特立	消費量 m <sup>3</sup> /h	カロリー kcal/h	消費量 kg/h	カロリー kcal/h
普通型	TG-4	240	345	140	275		○		0.36	4,000 (4.65kw)	0.35	4,300 (5.0kw)
	TG-9	330	465	170	400	○	○		0.81	9,000 (10.5kw)	0.78	9,600 (11.2kw)
	TG-12	415	555	180	485	○	○		1.08	11,900 (13.8kw)	1.03	12,700 (14.8kw)
	TG-15	415	555	180	485	○	○		1.35	14,900 (17.3kw)	1.29	15,900 (18.5kw)
ジャンボ型	TG-9J	325	465	170	400	○			1.40	15,400 (17.9kw)	1.06	12,700 (14.8kw)
	TG-12J	415	555	200	485	○			1.86	20,200 (23.5kw)	1.42	17,300 (20.1kw)
	TG-15J	415	555	215	485			○	2.33	25,200 (29.3kw)	1.77	21,600 (25.1kw)

注 火力調整・ON・OFF方式  
とろ火は使用できません

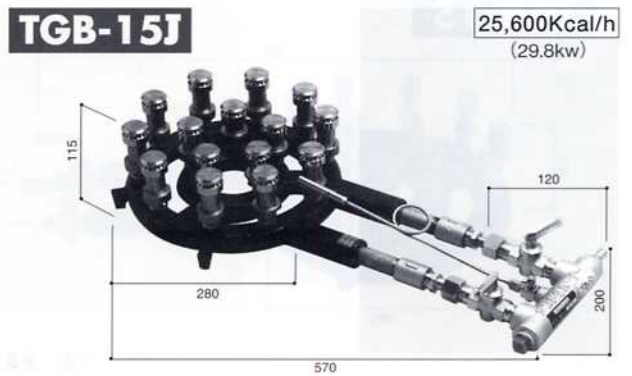
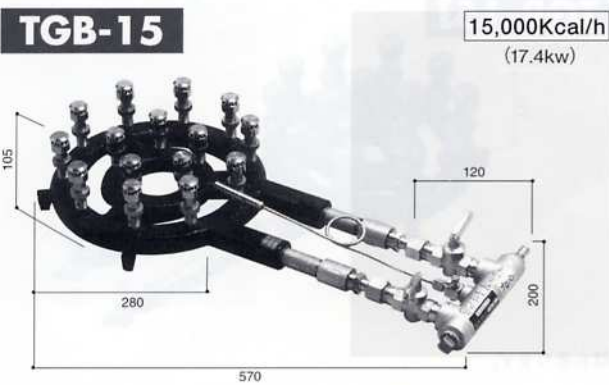
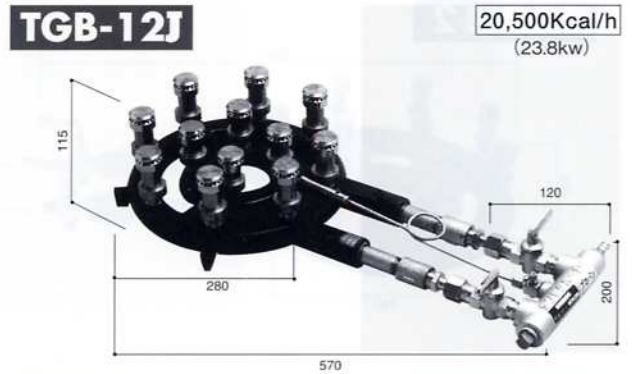
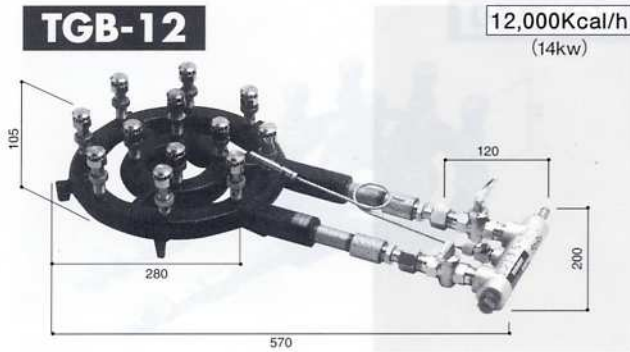
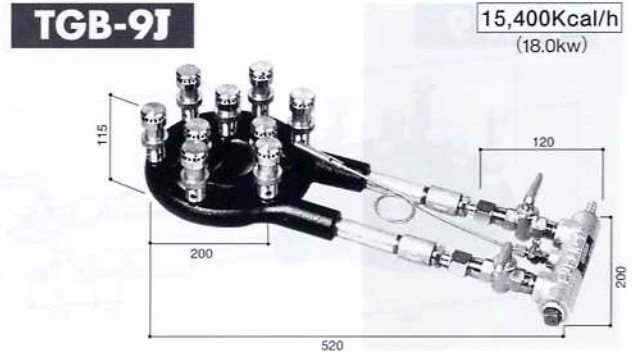
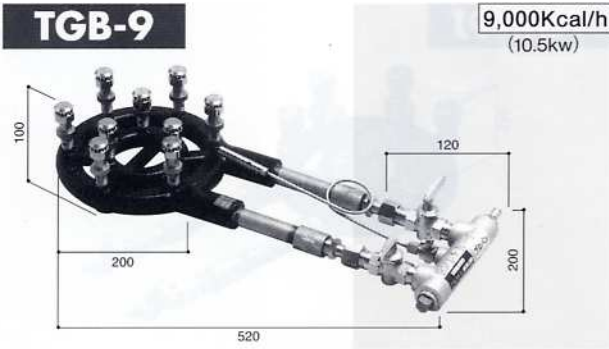

**普通型ノズル** 1本約1,000Kcal/h  
(1.2kw)

**LP用** **13A用**

ノズルヘッド →  
ノズル本体 →  
リング →  
ノズルチップ →

**ジャンボ型ノズル** 1本約1,700Kcal/h  
(2.0kw)

**LP用** **13A用**

ノズルヘッド →  
ノズル本体 →  
リング →  
ノズルチップ →

**TG型(コンロ)バーナー本体との相違点**

TG: コンロ型本体

釜土型

注) TGB型は全長寸法の特注も承ります。  
注) TGB型はノズル高さを変えられます。

**注** 火力調整・ON・OFF方式  
とろ火は使用できません



TGR-9

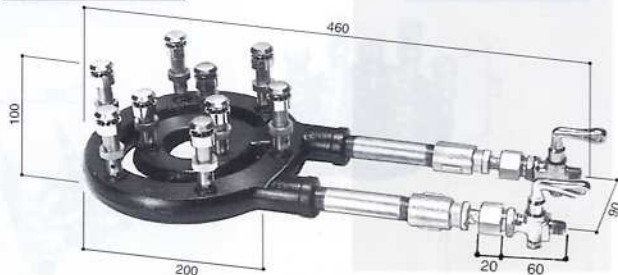

TGR-9J



TGR-12

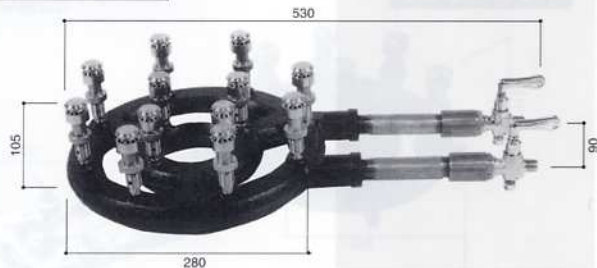

TGR-12J



TGR-15

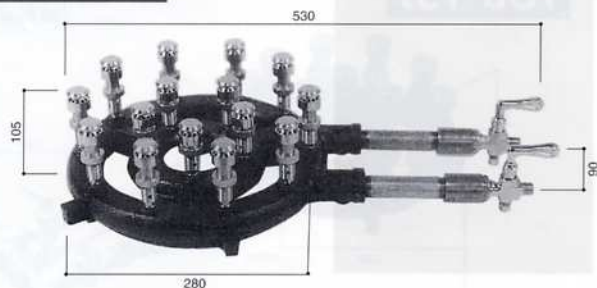

TGR-15J



(注) 全長寸法は特註も承ります。

TG型各部品

◎前管セット



◎各種コック

TG-4用



レンジコック



◎ジョイント



Pコック



A型メインコック



注 火力調整・ON・OFF方式  
とろ火は使用できません